



給・排水管の防火区画貫通部耐火措置工法部材

# 耐火テープ排水タイプIRTV-Y(床用)

## 取扱説明書

国土交通大臣認定品、消防庁告示第4号適合品

### お客様へ

- 施工は必ず専門業者へ依頼してください。
- 本取扱説明書は、大切に保管しておいてください。
- ご不明な点は、巻末に記載されている営業窓口へお問い合わせください。

### 施工業者様へ

- 施工前に本取扱説明書をよくお読みのうえ、正しく施工してください。
- 本取扱説明書は、必ずお客様にお渡しください。



## 1.はじめにお読みください(正しく安全に使用いただくために)

本製品は、防火区画貫通部耐火措置工法部材です。それ以外の用途には使用しないでください。

■表示内容を無視して誤った使い方をした場合に生じる危害や損害の程度を、次の表示で区分しています。

<b>警告</b>	取扱いを誤った場合、使用者が死亡または重症を負う可能性があります。
<b>注意</b>	取扱いを誤った場合、使用者が傷害を負う可能性があります。

■お使いになる人や他の人へ危害、財産への損害を未然に防ぐため、必ずお守りいただくことを、次のように説明しています。

<b>警告</b>	<p>国土交通大臣認定書及び(一財)日本消防設備安全センター評定書の仕様に基つき、正しく施工してください。 正しい施工を行わないと火災時に延焼のおそれがあります。 国土交通大臣認定書及び(一財)日本消防設備安全センター評定書については、右記のQRコードを確認してください。</p>  
<b>注意</b>	作業時は、作業用手袋などを着用してください。

<b>お願い</b>	<p>※下記が守られなかった場合、製品の想定する機能・性能が発揮されない可能性があります。</p> <ul style="list-style-type: none"> <li>● 使用途中の耐火テープ排水タイプは品質維持のため、次回使用まで元の箱に戻して保管してください。</li> <li>● 耐火テープ排水タイプの巻き付け位置は必ずお守りください。</li> <li>● モルタルの埋め戻しは丁寧に行い、十分密に充てんしてください。</li> <li>● 屋外でご使用の場合は、紫外線、雨水等が当たらないように処置を施してください。</li> <li>● 区画貫通部で配管などが動かないように近傍でしっかりと固定してください。不十分な場合は、耐火テープにズレが生じて耐火性能が発揮できません。</li> </ul>
------------	--

## 2. 製品内容

耐火テープ排水タイプ(110mm幅 × 1.5M巻)	1巻	取扱説明書(本書)(床貫通用)	1部
----------------------------	----	-----------------	----

### 3. 標準施工方法

#### 1. 開口部の設置

- 配管サイズに応じて適正な占積率となるよう開口部を設けます。

#### 2. 耐火テープ排水タイプの位置決め

- 仮配管後に管に対して床面位置と床面から10mmの位置の2カ所に印をつけます。

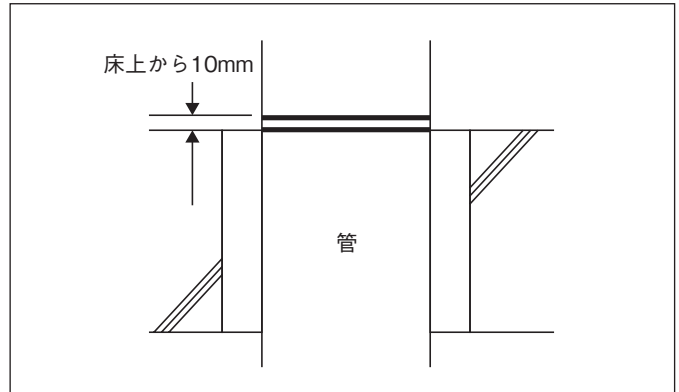

#### 3. 耐火テープ排水タイプの巻き付け

- 管表面の埃・汚れを除去します。
- 管の外周長プラス10程度の長さでテープをカットします。
- 施工後確認できるように印部の間にテープの茶帯側の端部がくるように巻き付けます。

※テープの端が2本線の間にくるように巻き付けてください。

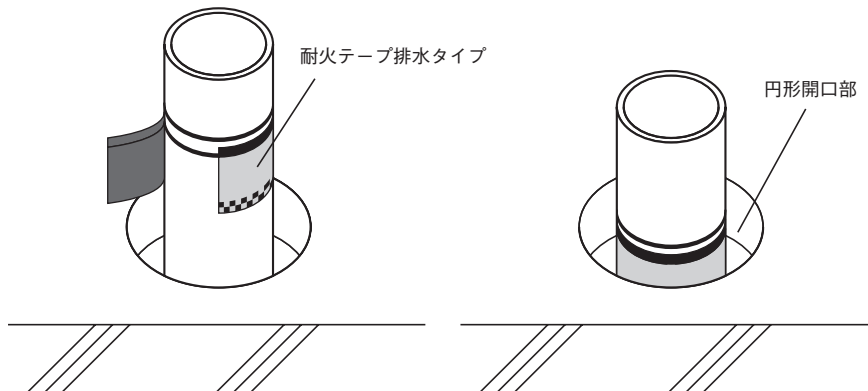

#### 4. 配管

- 配管し、支持・固定します。

#### 5. モルタルの埋め戻し

- 開口部をモルタルで埋め戻しします。

※耐火テープ排水タイプが床面から数～10mmとびだしていることを確認してください。

※床厚が150未満の場合、床下側から耐火テープ排水タイプがはみ出す場合がありますが耐火性能上全く問題ありません。

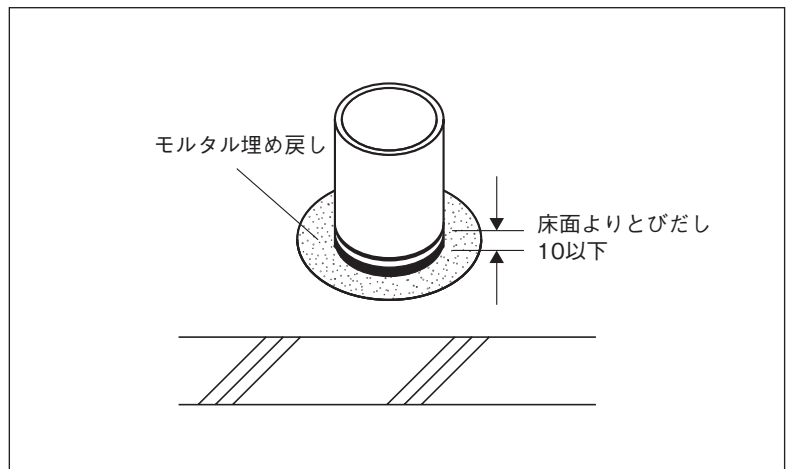

# 消防評価一括マーク 請求カード



因幡電機産業株式会社 因幡電工カンパニー

営業所 行

FAX ( ) -

(注)消防評価一括マークは、特定共住区画貫通に使用される場合のみで請求願います。

特定共住区画とは、消防法施行令別表第1(5)口項に規定されている「寄宿舍、下宿又は共同住宅」に適用されています。

## ■『消防評価一括マーク』について

耐火テープ排水タイプを使用した防火区画貫通部措置工法は、平成17年消防庁告示第4号に規定する耐火性能を有することを(一財)日本消防設備安全センターにより確認(性能評価)されています。特定共同住宅等の壁(特定共住区画)でのご使用の際は、必ず性能評価品である旨の表示(評価一括マークまたは評価証票)が必要になります。こちらの請求カードに必要な枚数等をご記入の上、弊社までFAXにて送付願います。確認の上、折り返しご請求枚数の「評価一括マーク」をお送りいたします。

## 耐火テープ排水タイプIRTV-Y(床用)

※ 上記枠内に最寄の営業所名をご記入の上、FAXにてお送りください。

※ 楷書体でご記入ください。

※ 現場単位でまとめて1枚の消防評価一括マークご請求カードでお送りください。

※ お手元に届くまでに数日かかりますので、ご請求はお早めをお願いします。

### ▼ 施工内容

現場名	
所在地	〒
施主名	
建築施工会社名	
設備施工会社名	
ご購入店	TEL. ( ) -

### ▼ ご請求枚数

	評価番号	枚数
消防(特定共住区画) (令8区画)	- 号	枚
評価一括マーク	- 号	枚
ご請求枚数	- 号	枚

\* 消防評価一括マークは一つの防火対象物(建築物1棟)に1枚必要です。

\* 必ず評価番号をご記入ください。

### ▼ 施工のご確認

本取扱説明書に基づき施工完了された事をご確認の上で署名および捺印してください。



印

### ▼ 送付先

貴社名	
所属部署	ご担当者名
※ 住所	〒
TEL	( ) -

※ 施工現場への送付をご希望の場合は、現場名までご記入ください。

#### 4. 適用範囲概要（詳細は認定書・認定書をご確認ください）

IRTV-Y（床貫通）											
貫通 区画	厚さ (mm)	開口		占積率	配管種類	最大 配管径	国土交通 大臣認定番号	(財)日本消防設備 安全センター認定番号			
		種類	最大サイズ (mm)					共住区画	令8区画		
ALC ・ コンクリート	100	丸	φ182	59.2% 以下	硬質塩化ビニル管 (VP管) (JIS K 6741、6742)	125A	PS060FL-0328	KK19-137号			
			φ182	83.2% 以下	硬質塩化ビニル管継手 (JIS K 6739) +VP管	125A					
			φ158	52.1% 以下	建築用リサイクル発泡三層 硬質塩化ビニル管 (RFVP管)	100A	PS060FL-0351				
			φ182	83.2% 以下	硬質塩化ビニル管継手 (JIS K 6739) +RFVP管	125A					
コンクリート	150	丸	φ182	59.2% 以下	硬質塩化ビニル管 (VP管) (JIS K 6741、6742)	125A	PS060FL-0328				RK19-038号
			φ182	83.2% 以下	硬質塩化ビニル管継手 (JIS K 6739) +VP管	125A					RK19-039号
			φ182	83.2% 以下	硬質塩化ビニル管継手 (JIS K 6739) +RFVP管	125A	PS060FL-0351				
			φ158	52.1% 以下	建築用リサイクル発泡三層 硬質塩化ビニル管 (RFVP管)	100A					

# 因幡電工カンパニー

## 因幡電機産業株式会社

詳しくはウェブサイトをご覧ください

<https://www.INABA-DENKO.com/> (最新情報や技術資料など)

<https://www.INABA-DENKO.com/ja/network> (営業窓口)



INABA DENKO  
動画チャンネルは  
こちら



札幌営業所 〒060-0034 北海道札幌市中央区北4条東1-2-3 札幌フコク生命ビル(2F) ☎(011) 209-1784(代) FAX(011) 209-1789  
 仙台営業所 〒983-0852 宮城県仙台市宮城野区榴岡4-2-3 仙台MTビル(12F) ☎(022) 293-1785(代) FAX(022) 293-1802  
 関東営業所 〒330-0854 埼玉県さいたま市大宮区桜木町1-10-2 GINZA YAMATO 3ビル(2F) ☎(048) 642-1783(代) FAX(048) 642-1756  
 首都圏1課 〒108-0075 東京都港区港南4-1-8 リバーージュ品川(11F) ☎(03) 5783-1723(代) FAX(03) 3474-1718  
 首都圏2課 〒108-0075 東京都港区港南4-1-8 リバーージュ品川(11F) ☎(03) 5783-1724(代) FAX(03) 3474-1719  
 横浜営業所 〒222-0033 神奈川県横浜市港北区新横浜2-5-5 住友不動産新横浜ビル(10F) ☎(045) 470-1780(代) FAX(045) 470-1798  
 名古屋営業所 〒450-6428 愛知県名古屋市中村区名駅3-28-12 大名古屋ビルヂング(28F) ☎(052) 541-1780(代) FAX(052) 541-1791  
 金沢営業所 〒920-0853 石川県金沢市本町2-11-7 金沢フコク生命駅前ビル(6F) ☎(076) 262-1783(代) FAX(076) 262-1787  
 近畿1課 〒550-0012 大阪府大阪市西区立売堀4-11-14(10F) ☎(06) 4391-1940(代) FAX(06) 7664-9103  
 近畿2課 〒550-0012 大阪府大阪市西区立売堀4-11-14(10F) ☎(06) 4391-1732(代) FAX(06) 7664-9104  
 広島営業所 〒730-0022 広島県広島市中区銀山町3-1 ひろしまハビル21(12F) ☎(082) 545-1132(代) FAX(082) 545-1134  
 九州1課 〒812-0026 福岡市博多区上川端町12-20 ふくぎん博多ビル(9F) ☎(092) 283-1751(代) FAX(092) 262-1787  
 九州2課 〒812-0026 福岡市博多区上川端町12-20 ふくぎん博多ビル(9F) ☎(092) 283-1785(代) FAX(092) 262-1787  
 広域1課(大阪) 〒550-0012 大阪府大阪市西区立売堀4-11-14(10F) ☎(06) 4391-1713(代) FAX(06) 7664-9105  
 広域2課(東京) 〒108-0075 東京都港区港南4-1-8 リバーージュ品川(11F) ☎(03) 5783-1722(代) FAX(03) 3474-1716  
 東京推進課 〒108-0075 東京都港区港南4-1-8 リバーージュ品川(11F) ☎(03) 5783-1721(代) FAX(03) 3474-1715  
 大阪推進課 〒550-0012 大阪府大阪市西区立売堀4-11-14(10F) ☎(06) 4391-1941(代) FAX(06) 4391-1920

※商品に関するお問い合わせは、お近くの営業所へ、お気軽にどうぞ。