

チャンネル交差固定金具 SCX-1N
仕 様 書

2022年 10月 3日

因幡電機産業株式会社
技術開発統括部

1. 適用

本仕様書は、チャンネル交差固定金具 SCX-1N に適用します。

2. 製品仕様

本製品の仕様を以下に示します。

【寸法図】

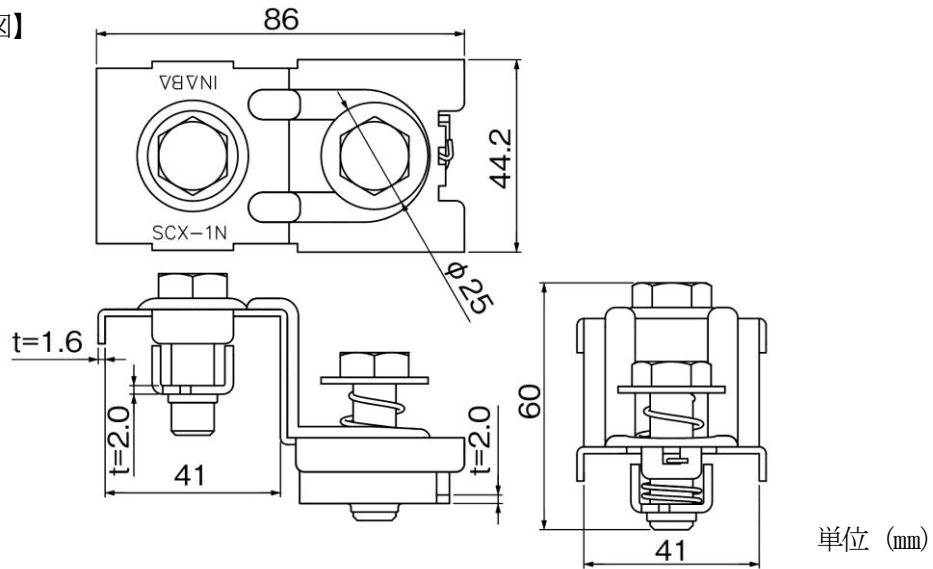

- 表面処理…三価クロメート
- 許容静荷重…980N (100kgf)
- 締付トルク…9.8N・m (100kgf・cm)
- 適用C型チャンネル… サイズ：40×30mm (穴あき・穴なし)
リップ間隔：20～22mm

以上