

SHB 耐震補強金具
仕 様 書

2 0 1 4 年 1 2 月 2 4 日

因幡電機産業株式会社
技術開発センター

1. 適用

本仕様書はボルト吊り金具 SHB シリーズに適用します。

2. 用途

SHB 耐震補強金具は、ボルト吊り金具 SHB に取付けることで脱落防止及び、横ズレ防止性能が向上します。

3. 仕様

SHB 耐震補強金具の仕様及び適合ボルト吊り金具、適合形鋼を表-1～表-3 に示します。

表-1 SHB-H の仕様及び適合ボルト吊り金具、適合形鋼 単位:mm

型番	適合ボルト吊り金具	適合形鋼	適合 H 形鋼フランジ幅	全ねじボルト長さ W3/8(付属品)
SHB-H-100	SHB-S SHB-1L	H 形鋼	100	200
SHB-H-150			125, 150	250
SHB-H-200			175, 200	300
SHB-H-250			250	350
SHB-H-300			300	400
SHB-H-400			350, 400	500

表-2 SHB-HF の仕様及び適合ボルト吊り金具、適合形鋼 単位:mm

型番	適合ボルト吊り金具	適合形鋼	適合 H 形鋼		全ねじボルト長さ W3/8(付属品)
			フランジ幅	フランジ厚(t)	
SHB-HF-125	SHB-1 SHB-1F	H 形鋼	100, 125	$t \leq 15$	300
SHB-HF-175			150, 175		350
SHB-HF-200			200		400
SHB-HF-200H			200	$t \geq 15$	400
SHB-HF-300			250, 300	$t \leq 15$	500
SHB-HF-300H			300	$t \geq 15$	500
SHB-HF-400H			350, 400		600

表-3 SHB-ML の仕様及び適合ボルト吊り金具、適合形鋼 単位:mm

型番	適合ボルト吊り金具	適合形鋼	適合溝形鋼	適合等辺山形鋼
SHB-ML-4090	SHB-S	溝形鋼 等辺山形鋼	75×40	40×40, 90×90
SHB-ML-50	SHB-1L		100×50	50×50
SHB-ML-65	SHB-1		125×65	65×65
SHB-ML-75	SHB-1F		150×75	75×75

4. SHB 耐震補強金具の施工手順

4-1. SHB-H (H 鋼用) の施工手順

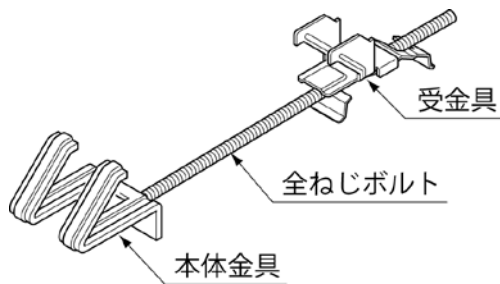
適合ボルト吊り金具 SHB

品番：SHB-S (コンパクトタイプ)

品番：SHB-1L (簡易タイプ)

(注意)

- 屋内専用金具です。屋外では使用しないでください。
- 作業時には、軍手、手袋などをご使用ください。
- 付属の全ねじボルト W3/8 以外は使用しないでください。

①本体金具でボルト吊り金具 SHB^{※1} を挟み、H 鋼に引っかけるように取付けます。

注)SHB-H(H 鋼用)は仮組みされた状態で施工してください。

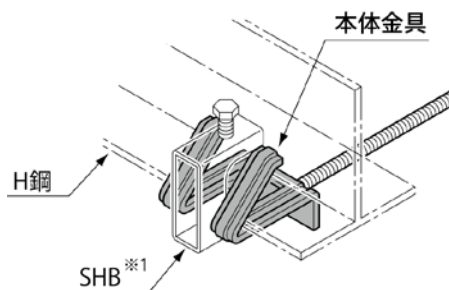

※1 適合ボルト吊り金具 SHB:SHB-S、SHB-1L

②受金具のハネ部分をたわませながら、H 鋼方向にスライドさせます。

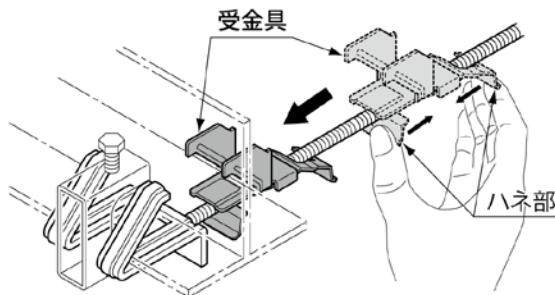

③全ねじボルトが回らなくなるまで矢印の方向に手で回転させて完了です。

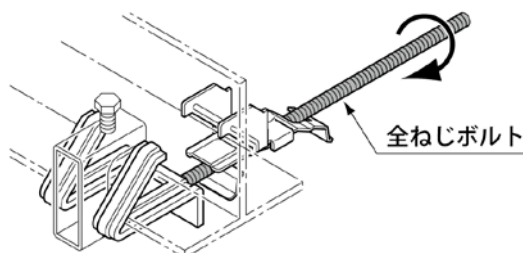

4-2. SHB-HF (H鋼用) の施工手順

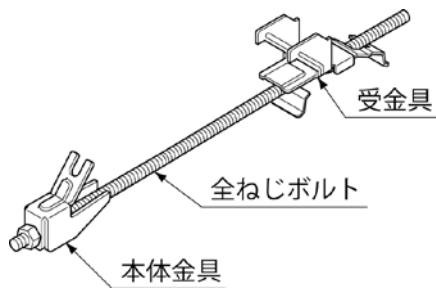

適合ボルト吊り金具 SHB

品番：SHB-1 (ボルト振り金具付)

品番：SHB-1F (ボルト振り金具付：前後左右)

(注意)

- 屋内専用金具です。屋外では使用しないでください。
- 作業時には、軍手、手袋などをご使用ください。
- 付属の全ねじボルト W3/8 以外は使用しないでください。

- ① 仮組みしてある受金具のハネ部分をたわませながら、回転させ全ねじボルトから外します。

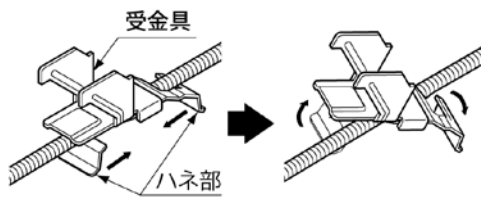

- ② 本体金具をボルト吊り金具 SHB^{*2} の内部に差し込みます。

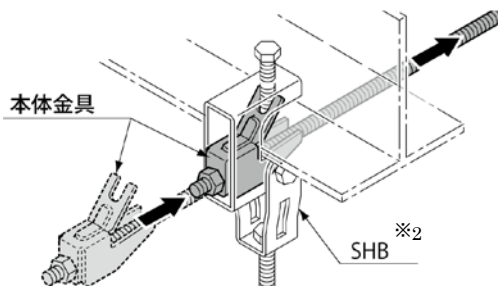

*2 適合ボルト吊り金具 SHB: SHB-1、SHB-1F

- ③ ①で取り外した受金具を全ねじボルトに取付け、受金具のハネ部分をたわませながら、H形鋼方向にスライドさせます。

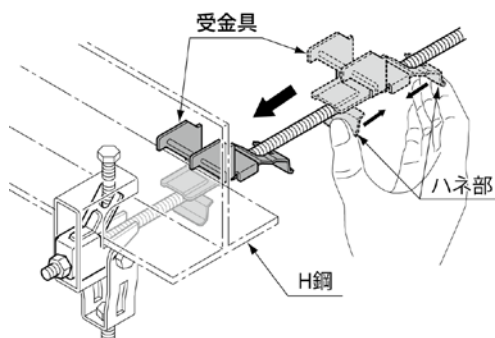

- ④ 全ねじボルトが回らなくなるまで矢印の方向に手で回転させて完了です。

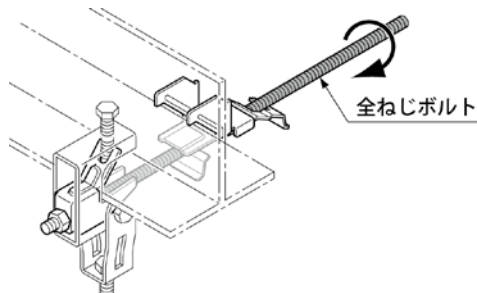

4-3. SHB-ML (溝形鋼、等辺山形鋼用) の施工手順

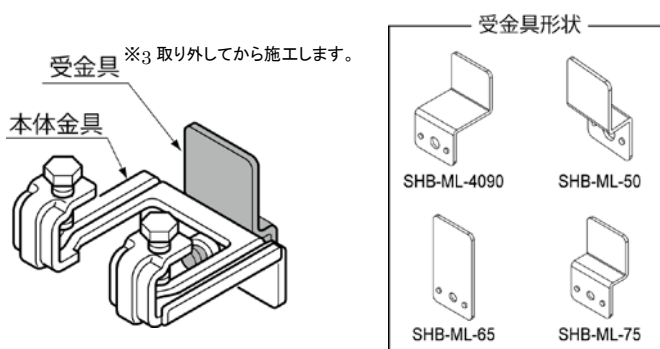

適合ボルト吊り金具 SHB

品番：SHB-S (コンパクトタイプ)

品番：SHB-1L (簡易タイプ)

品番：SHB-1 (ボルト振り金具付)

品番：SHB-1F (ボルト振り金具付：前後左右)

(注意)

●屋内専用金具です。屋外では使用しないでください。

●作業時には、軍手、手袋などをご使用ください。

- ①仮組みしてある SHB-ML から受金具※³を外し、本体金具でボルト吊り金具 SHB を挟みながら、形鋼に引っかけるようにして取付け、ビスで固定します。

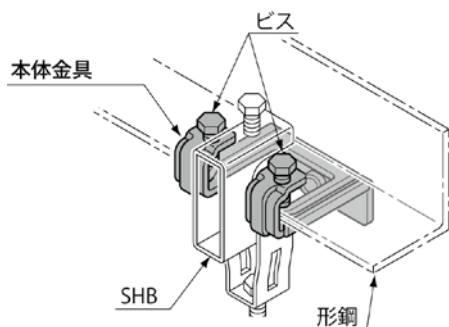

- ②受金具を本体金具背面と形鋼に沿わせて取付け、ビスで固定します。

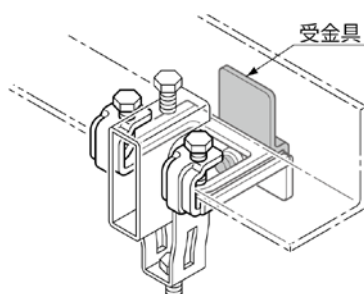

(注意) 受金具取付け向き

単位：mm

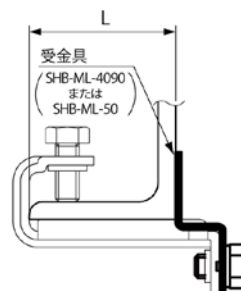

L=40, 50の場合

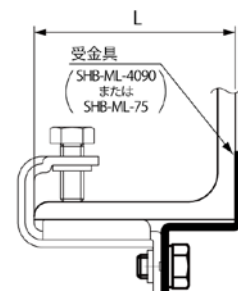

L=75, 90の場合