

振れ軽減機能付き防振吊り金具 BGK
仕 様 書

2021年 4月 5日

因幡電機産業株式会社
技術開発統括部

1. 適用

本仕様書は、振れ軽減機能付き防振吊り金具 BGK に適用します。

2. 製品仕様

本製品の仕様を以下に示します。

寸法図

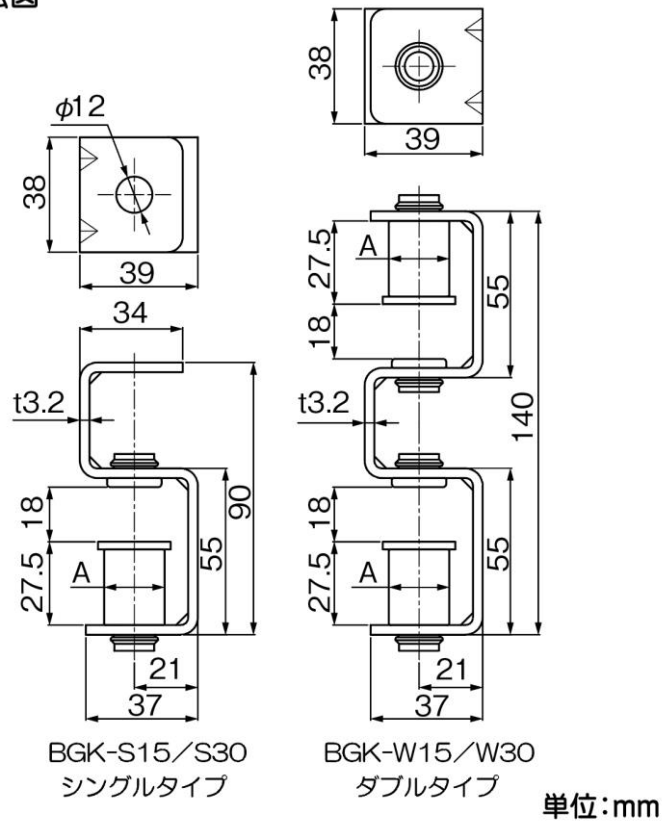

型番	適用全ねじ ボルト	許容荷重 [kgf]	機器類最大重量 (4点吊り)[kgf]	バネ定数		A [mm]
				[N/mm]	[kgf/cm]	
BGK-S15	W3/8	15	50	25.5	26	20
BGK-W15	W3/8	15	50	12.7	13	20
BGK-S30	W3/8	30	100	78.5	80	28
BGK-W30	W3/8	30	100	39.2	40	28

材質：金具…SPHC（三価クロメート）

ゴム…EPDM

以上