

ビッグタイ BT
仕様書

2020年 12月 21日

因幡電機産業株式会社
開発統括部

1. 適用

本仕様書は、ビッグタイBTに適用します。

2. 製品仕様

ビッグタイの製品仕様を以下に示します。

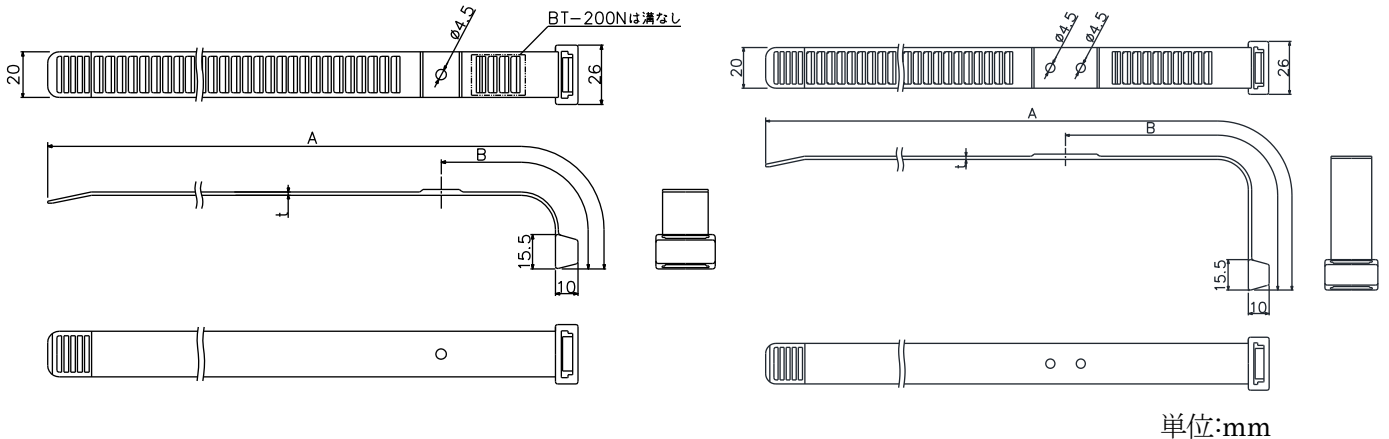

【BT-200N、250N、300N、350N】

【BT-400N、450N】

型番	A	B	t	使用温度	作業温度	色調	材質
BT-200N	200	50	1.4	-10~50℃	0~40℃	アイボリー	PP
BT-250N	250	80					
BT-300N	300	90	1.5				
BT-350N	350	100					
BT-400N	400	150	1.6				
BT-450N	450	170					

※ ビッグタイは結束バンドです。

逆吊り、横引きなどのビッグタイに荷重がかかる状態での使用はできません。

※ 低温時において切断すると、バンドに亀裂が生じるおそれがあります。

※ バンドが挿入部に正しく挿入されていることを確認して使用してください。

※ ビッグタイは繰り返し使用できません。

3. 適用結束径・適用配管目安

適用結束径・適用配管目安を以下に示します。

型番	適用結束径	適用配管目安
BT-200N	φ20~50	6.35×9.52 (保温厚 8×8 mm、10×10 mm)
BT-250N	φ30~66	9.52×15.88 (保温厚 8×10 mm、10×10 mm)
BT-300N	φ33~82	12.70×28.58 (保温厚 10×10 mm)
BT-350N	φ40~98	19.05×38.10 (保温厚 10×10 mm)
BT-400N	φ48~114	19.05×38.10 (保温厚 10×20 mm)
BT-450N	φ54~130	22.22×44.45 (保温厚 10×20 mm)

※ 別売付属品ビッグタイホルダーと組み合わせて使用する場合は結束径が変わります。