

FCU 用継手付き断熱ドレンホース
ドレンよこゾウ DSH-FC
仕 様 書

2021年 1月 28日

因幡電機産業株式会社
開発統括部

目次	ページ
1. 適用	1
2. 製品仕様	1
2-1. 部品構成・寸法	1
2-2. 材質・色調	2

1. 適用

本仕様書は、FCU用継手付き断熱ドレンホース DSH-FC に適用します。

2. 製品仕様

2-1. 部品構成・寸法

(1) 適合 VP 管 20/25 対応品

型番	適合配管	セット明細
DSH-FC20S20S	機器側接続：R3/4 配管側接続：VP20	<ul style="list-style-type: none"> 継手付き断熱ドレンホース 1本 ホースバンド 2個 接続アダプター 1個
DSH-FC20S25S	機器側接続：R3/4 配管側接続：VP25	<ul style="list-style-type: none"> 接続アダプター保温カバー 1個 ストレート保温カバー 1個 漏水検知シート 2枚

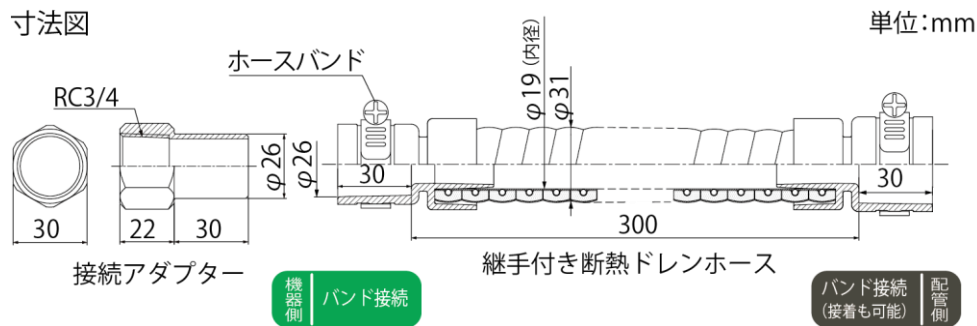

(2) 適合 VP 管 30 (結露防止層付硬質塩化ビニル管サイズ 25) 対応品

型番	適合配管	セット明細
DSH-FC20S30S	機器側接続：R3/4 配管側接続：VP30 結露防止付 硬質塩化ビニル管 サイズ 25	<ul style="list-style-type: none"> 継手付き断熱ドレンホース 1本 ホースバンド 1個 接続アダプター 1個 接続アダプター保温カバー 1個 ストレート保温カバー 1個 漏水検知シート 2枚

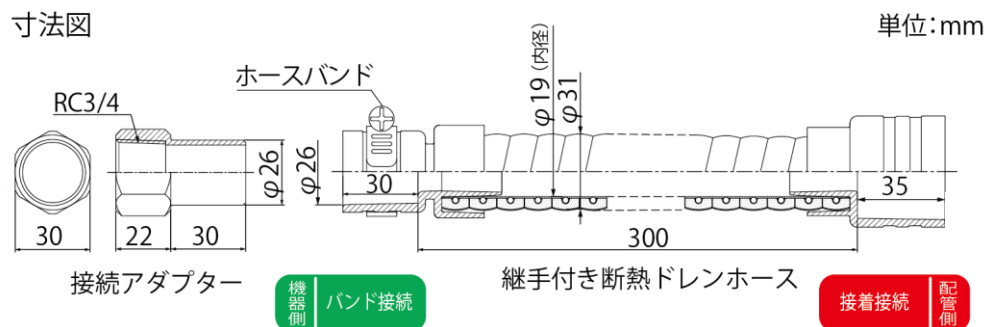

2-2. 材質・色調

材質および色調を以下に示します。

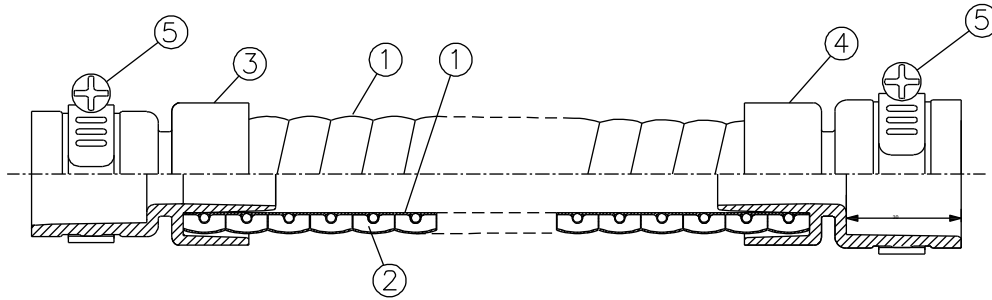

継手付き断熱ドレンホース DSH-FC20S20S/DSH-FC20S25S

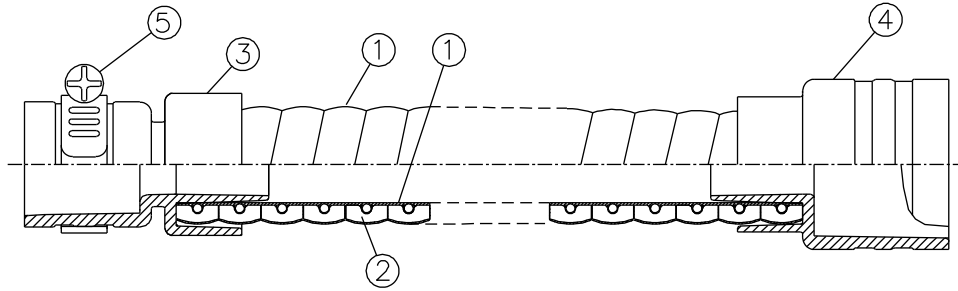

継手付き断熱ドレンホース DSH-FC20S30S

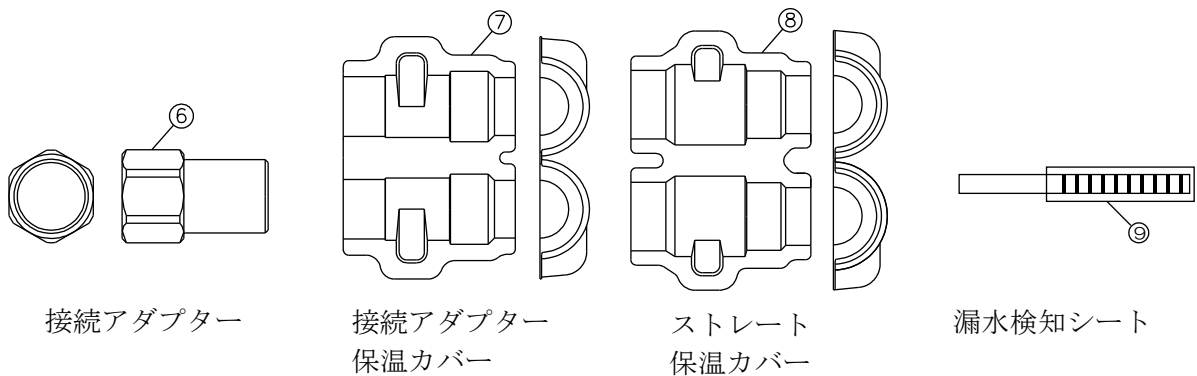

接続アダプター

接続アダプター
保温カバー

ストレート
保温カバー

漏水検知シート

材質・色調

番号	部品名	材質	色調
①	ホース内層・外層フィルム	ポリ塩化ビニル	アイボリー
②	継手付き断熱 ドレンホース	ホース断熱材	白
③	ストレート継手 20	ポリ塩化ビニル	透明
④	ストレート継手 20、25、30	ポリ塩化ビニル	透明
⑤	ホースバンド	SUS	—
⑥	接続アダプター	CAC406C	—
⑦	接続アダプター保温カバー	30倍発泡ポリエチレン	白
⑧	ストレート保温カバー	30倍発泡ポリエチレン	白
⑨	漏水検知シート	シート部：紙 検査用袋：PE	シート部：白 (検知線：青) 検査用袋：透明

以上