

クロスロックWタイプ FL-W  
施工要領書

2020年 1月 31日

因幡電機産業株式会社  
開発統括部

## 1. 初めにお読みください

本製品は機器の振れを抑制するために、従来の「FL-X」と組み合わせて、機器の吊りボルトに振れ抑制用ボルトを取付ける金具です。それ以外の用途には使用しないでください。

## 【お願い】

- ・本製品は振れを抑制するものであり、振れを完全に止めることはできません。
- ・本製品は W3/8 ボルト専用です。それ以外のボルトには使用しないでください。
- ・ハネ B（一番長い羽）へのボルトの取付けは必ずハネ A を取付けた後におこなってください。



## 2. 施工手順

高天井に振れ止め支持する場合、「クロスロック W タイプ FL-W」と「クロスロック X タイプ FL-X」を組み合わせて使用しますが、吊りボルト1本に対して「クロスロック W タイプ FL-W」は中間付近に2個、「クロスロック X タイプ FL-X」は上部および下部付近にそれぞれ2個ずつ取付けます。

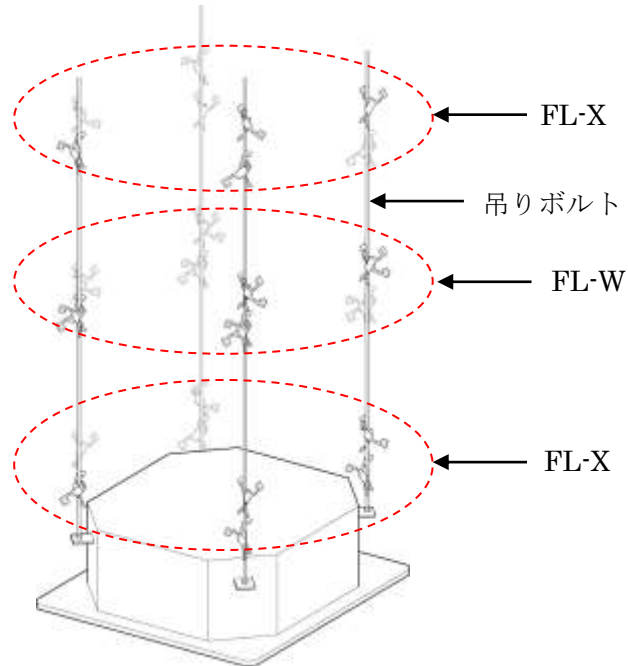

### ①吊りボルトへの取付け

製品をたわませながら回転させ、吊りボルトに取付けてください。

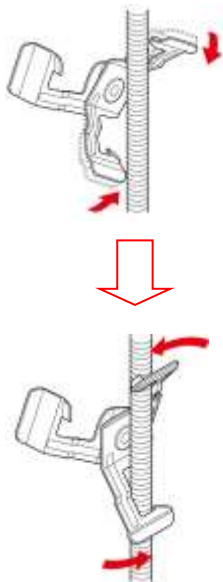

FL-X

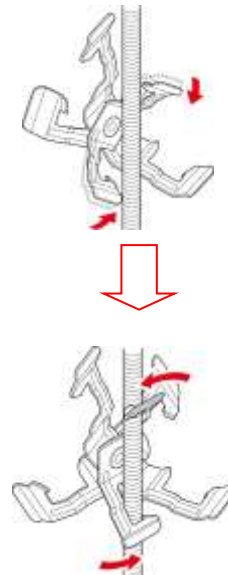

FL-W

## ②振れ抑制用全ねじボルトの取付け

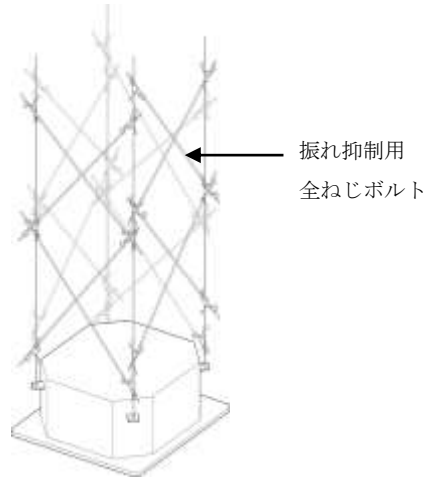

振れ抑制用全ねじボルトをクロスロックに取付けてください。

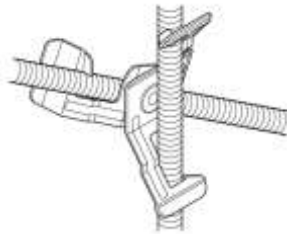

FL-X

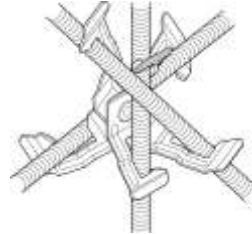

FL-W

①、②においてボルトは、くぼみの奥まできっちりとはめてください。



③振れ抑制用全ねじボルトにたわみが無いように、全てのクロスロックおよび振れ抑制用全ねじボルトに対して取付け位置を調整してください。

以上