

国土交通省標準仕様書合致品

空調配管用

屋内・屋外兼用

新発売

特許出願中

縦引配管固定金具

パイプロック[®] ろう付けレス TKL

施工時間
約**40%**短縮!
(当社製品比較)

省施工

施工品質安定

施工のバラツキなし!

安全

火を使わず火災の心配なし!

火気厳禁現場にも最適!

目視確認OK!

ツメ

Point

**ボルト締め付け
管理が容易!**

パイプロックは、縦引き配管における最下階エルボ部の座屈を防止するために、座屈を引き起こす原因である「配管自重による負荷」を解消し、「銅管の熱伸縮による負荷」を半減させるための固定金具です。

■ 従来工法では

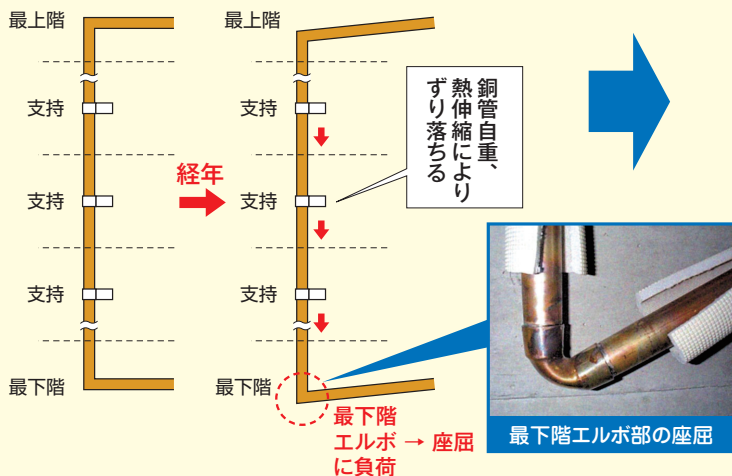

■ パイプロックで施工すると

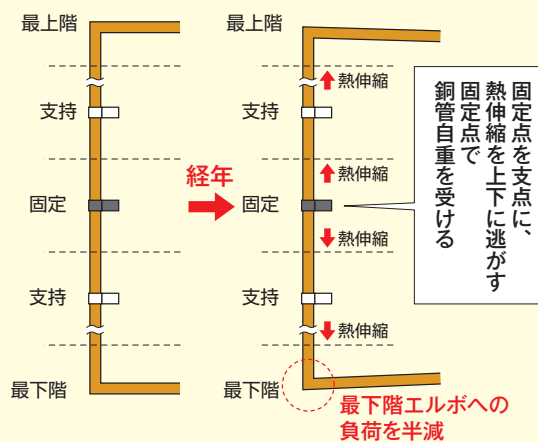

※イラストはイメージ図です。パイプロックを使用しても、別途伸縮対策は必要です。

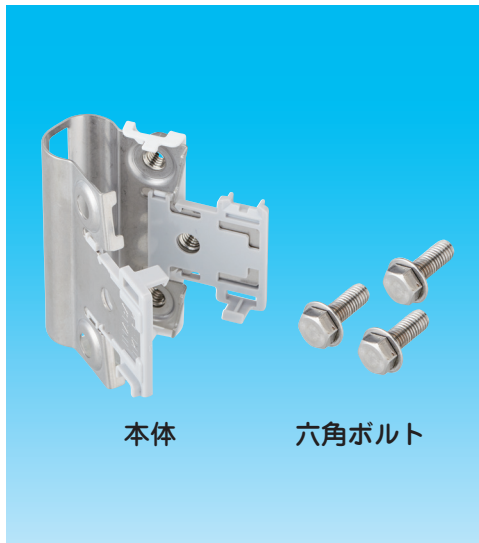

本体

六角ボルト



寸法図

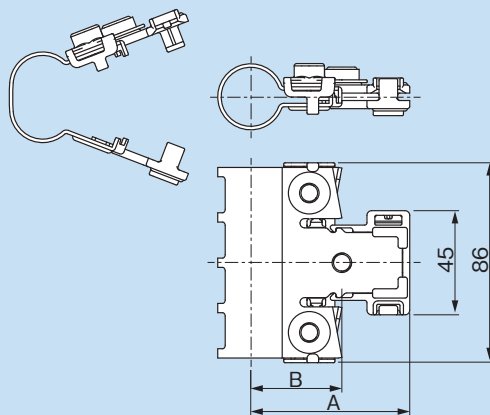

単位:mm

コードNo.	型番	適合配管サイズ	A	B	標準単価	梱包
51503	TKL-3K	φ9.52	59	30	¥2,170	40
51504	TKL-4K	φ12.70	61	32	¥2,560	40
51505	TKL-5K	φ15.88	63	34	¥2,960	40
51506	TKL-6K	φ19.05	65	36	¥3,700	40
51507	TKL-7K	φ22.22	66	37	¥4,090	40
51508	TKL-8K	φ25.40	68	39	¥4,250	40
51509	TKL-9K	φ28.58	70	41	¥4,880	40
51510	TKL-10K	φ31.75	72	43	¥6,100	40
51511	TKL-11K	φ34.92	73	44	¥7,320	30
51512	TKL-12K	φ38.10	75	46	¥8,230	30
51513	TKL-13K	φ41.28	77	48	¥8,690	30
51514	TKL-14K	φ44.45	78	49	¥9,750	30

仕様 ●材質…本体:固定バンド……………SUS304
 スパース(2個)……………PC
 ナット仮固定板……………PP
 六角ナットM8(3個)……………SUS
 六角ボルト:M8×23L(3本)……………SUS

近日発売

2分用アタッチメント

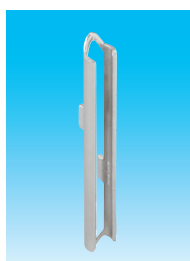

2分用アタッチメントは、TKL-3Kに取り付けて使用します。
 ●適合配管サイズ…φ6.35

関連製品

ベース金具

TKL-B
ベース金具



TKL-U
ベース金具(上付け)

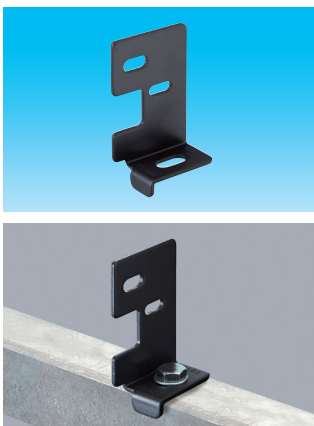

TKL-K
ベース金具(壁直付け)

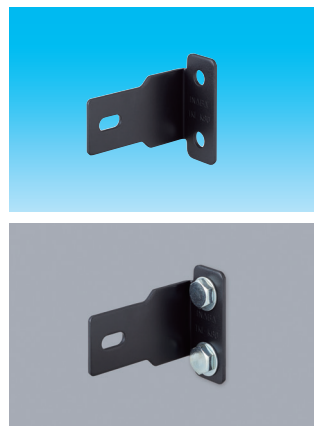

保温カバー

TKL-H
保温カバー



お問い合わせは

<https://www.inaba-denko.com>



札幌営業所(011)209-1784(代) / 横浜営業所(045)470-1780(代) / 九州1課(092)283-1751(代)
 仙台営業所(022)293-1785(代) / 名古屋営業所(052)541-1780(代) / 九州2課(092)283-1785(代)
 関東営業所(048)642-1783(代) / 金沢営業所(076)262-1783(代) / 広域1課(06)4391-1713(代)
 首都圏1課(03)5437-7153(代) / 近畿1課(06)4391-1940(代) / 広域2課(03)5437-7152(代)
 首都圏2課(03)5437-7154(代) / 近畿2課(06)4391-1732(代) / 東京推進課(03)5437-7151(代)
 首都圏3課(03)5437-7155(代) / 広島営業所(082)545-1132(代) / 大阪推進課(06)4391-1941(代)

※本リーフレットからの無断複製・転載・改変はかたくお断りします。
 ※本リーフレットに記載の内容は、製品改良のために予告なく変更する場合があります。
 ※本リーフレットに記載の内容は2023年3月現在のものです。

INABA DENKO
動画チャンネルはこちら

